

KRESLIL	DRAWN	DUŠEK
KONTROLOVAL	CHECKED	
SCHVÁLIL	APPROVED	
datum	DATE	25.4.2004

ROZMĚROVÝ VÝKRES - VÝKRES PRO NABÍDKU, OBJEDNÁVKU, DODÁVKU  
DIMENSIONAL DRAWING, DRAWING FOR OFFER, ORDER AND DELIVERIES

ZNAČKA					
Doklad	Delum	Podpis	Index	Počet	
Document	Date	Signature		Number	

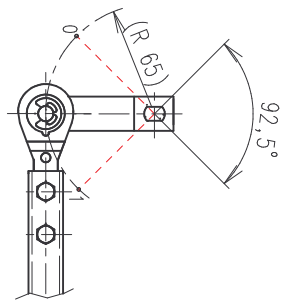

**DETAIL B**  
(M 1:1)

- MATICE ISO 4035-M10-05-A3L (02 1403)
- O. K. 16, KR. MOMENT PRO DOTIŽENÍ
- MATICE PODLE VÝKRESU STÍRÁTKA
- TĚSNĚNÍ PRVŽ - 2503056
- SNÍMATELNÝ KRYT - PLAST. HMOTA
- ČERNÁ BARVA - 2503055
- KROUŽEK TĚSNÍCÍ 20x28 ČSN 02 9310.3
- PODLOŽKA TĚSNÍCÍ - PRVŽ - 2503047
- UKOČENÍ HŘÍDELE PRO STÍRÁTKA
- ODPOVÍDÁ DIN 72 783 - A12 x M10
- MATICE M20x1,5-05-A3L ČSN EN 28675
- O. K. 30, KROUČÍCÍ MOMENT PRO DOTIŽENÍ
- MATICE MK=25+5Nm

KUŽELOVÝ OTVOR (PRO HŘÍDEL STĚRAČE)  
DIN 72 783 - C12 x M10

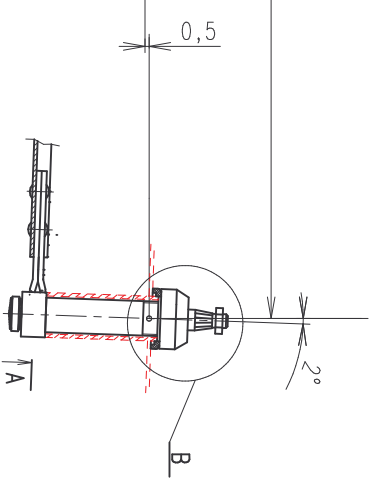
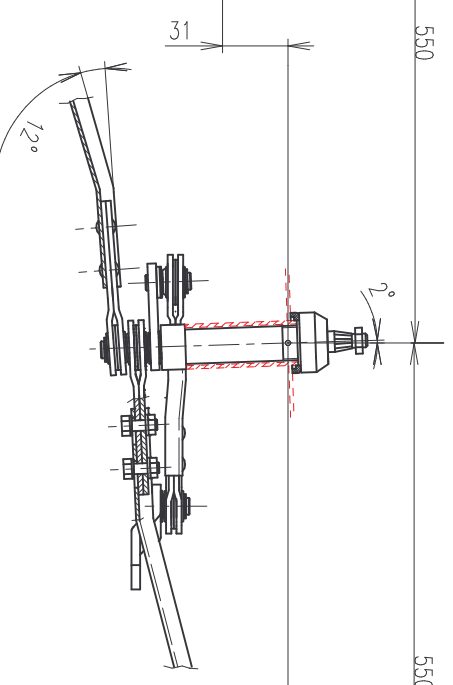
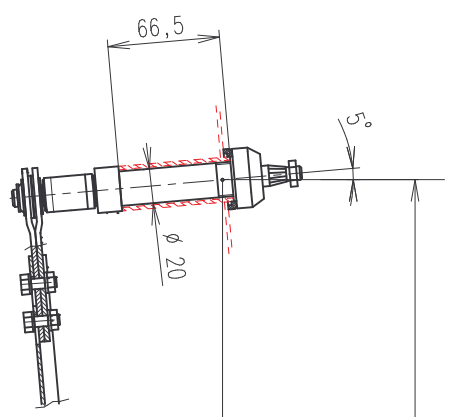
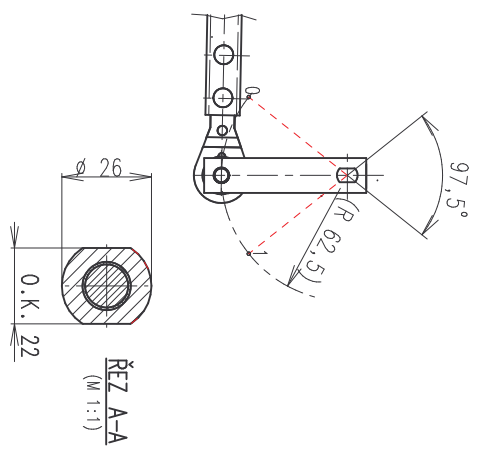
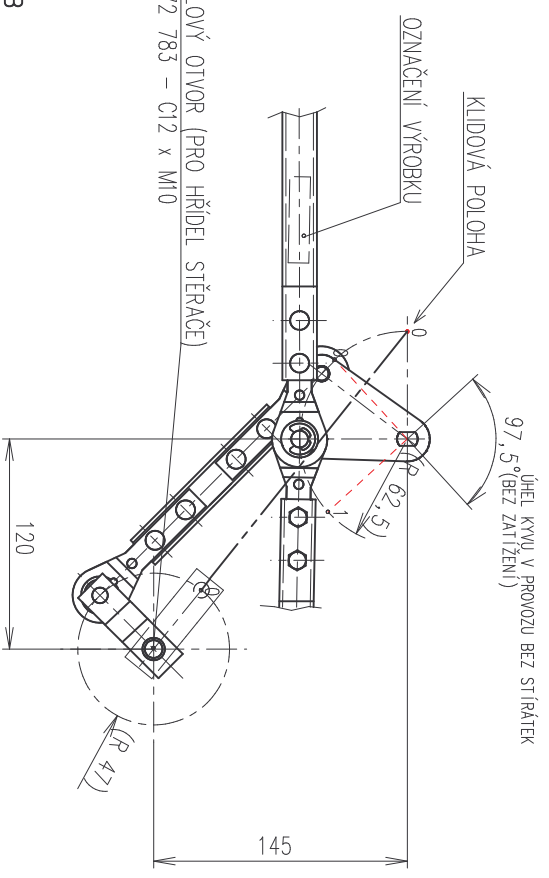

PÁKOVÝ NÁHON PŘISLUŠÍ KE STÍRACÍ SOUPRAVĚ č.443 122089 091  
NÁKLADNÍHO VOZU T 815  
K NÁHONU PŘISLUŠÍ STĚRÁTKA č.443 123195 020, PAI BEROUN  
PROVEDENÍ : DÍLY VNĚ KAROSÉRIE POUZCHOVĚ CHRÁNĚNÝ - KLIMATICKÁ ODOLNOST DLE  
N 14 ONA 301002  
OSTATNÍ DÍLY CHRÁNĚNÝ - KLIMATICKÁ ODOLNOST DLE N 33 ONA 30 1002  
ZPŮSOB KOMPLETACE PŘI DODÁVKAČI URČÍ ODDĚLENÍ ODBYTU PO VZÁJEMNÉ DOHODĚ

M 1:2 (1:1)	Měřítko	~ 1,9	Hmotnost (kg)	Ogav/ed rozmě, přifazdné technickým podstatám	CSN 30 4002	443 124084 010	DRAŽNÍKOVÝ ČÍSLO
443 124084 010	DRŽNÍKOVÝ ČÍSLO	443 124084 010	DRŽNÍKOVÝ ČÍSLO	DRŽNÍKOVÝ ČÍSLO	DRŽNÍKOVÝ ČÍSLO	DRŽNÍKOVÝ ČÍSLO	DRŽNÍKOVÝ ČÍSLO